



LOQUET À COMPRESSION AFFLEURANTE SCELLÉ

Loquet à compression étanche à l'eau et à la poussière avec bouton poussoir en relief et plage de prise réglable. Il convient pour une épaisseur de porte de 1 à 12 mm et est disponible en version verrouillable ou non verrouillable. Le loquet est fourni avec un support de montage, des vis et un joint en TPE. Il dispose d'une zone préparée pour votre logotype à l'avant et d'une autre zone à l'arrière du loquet pour votre numéro de pièce ou similaire.



MATÉRIAU

Latching arm inside sealed area: Zinc moulé sous pression, zingué

Gaskets: TPE

Poignée: Zinc die cast, black powder coated

Housing: Zinc die cast, black powder coated

Support de montage: Acier inoxydable

Spring: Spring steel EN 1.4310

Déclencheur: Zinc die cast, black powder coated

Écrou: Acier inoxydable

O-ring: NBR

Vis: Acier inoxydable

RELATED PRODUCTS

Similar products: 2-396, 2-398

Use the Index Code at industrilas.com

TESTS & STANDARDS

Key extraction: Open / Closed

Cylinder information: Supplied with two keys

Standards: DIN EN 61373

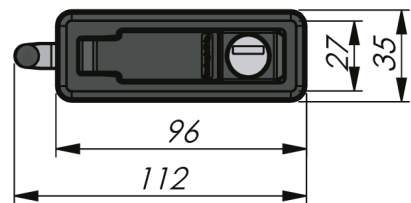
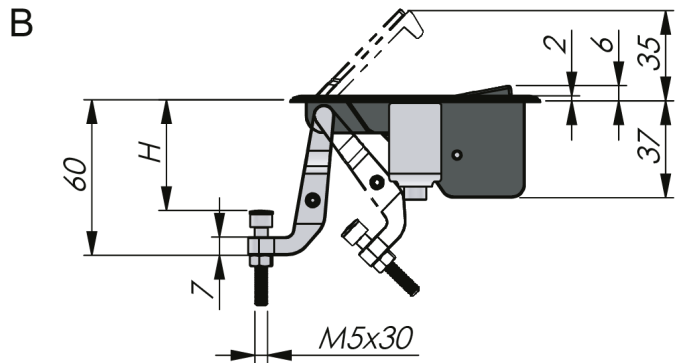
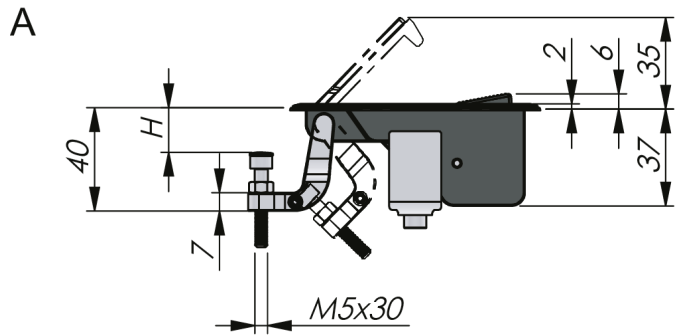

P/N	Description	H	Dessin
2814-037059-0324	Non verrouillable	2,0 - 25 mm	A
2814-037059-2246	Non verrouillable	22 - 45 mm	B
2814-037159-0324	Verrouillage par clé 8111	2,0 - 25 mm	A
2814-037159-2246	Verrouillage par clé 8111	22 - 45 mm	B

Industrilas
— When access counts —

